

Collegamenti EXPERT 1K-FA >> ICOM IC-781

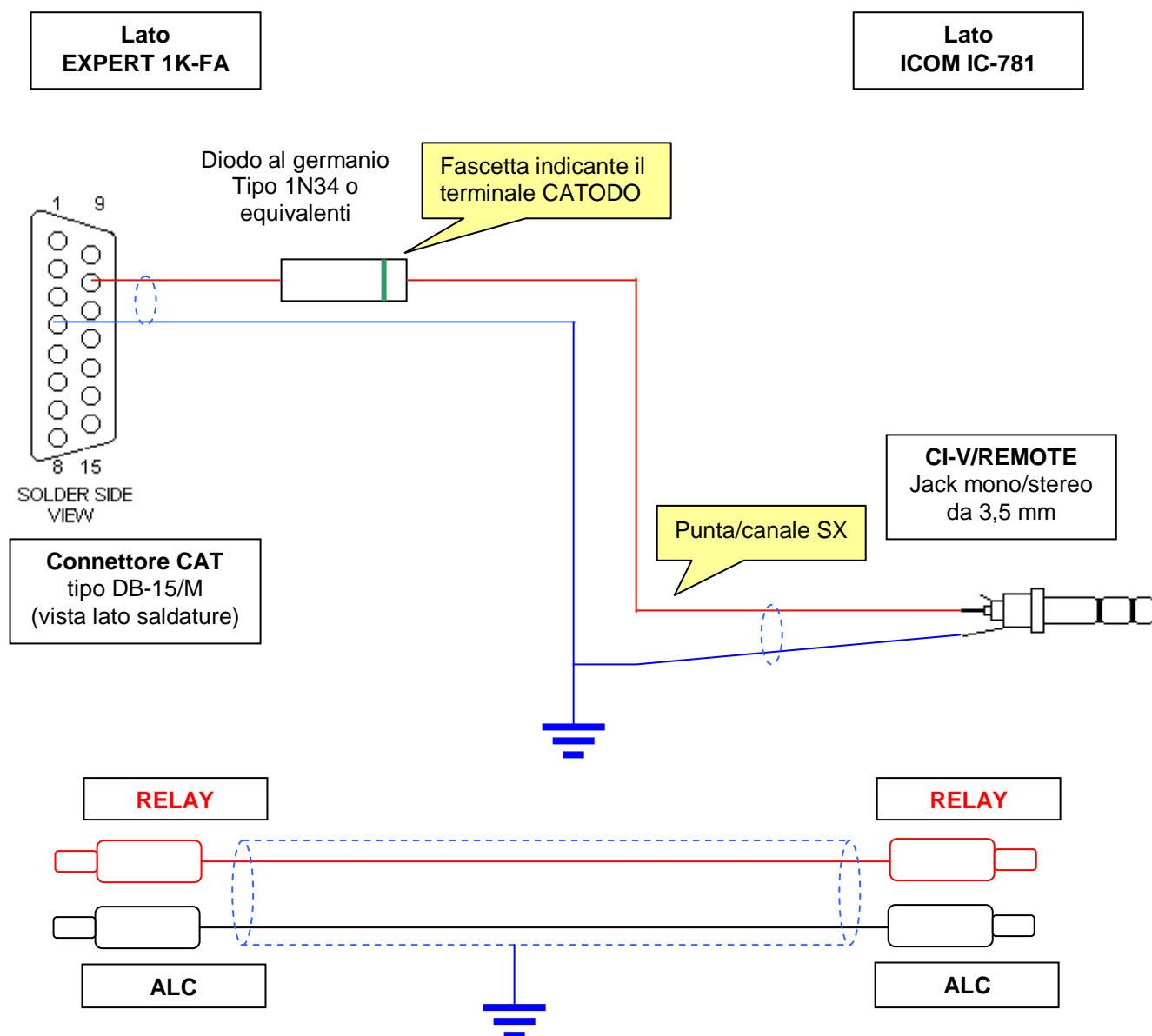

L'ICOM IC-781 può essere collegato al lineare EXPERT 1K-FA seguendo lo schema dei collegamenti come sopra riportato e senza alcun bisogno di interfacce esterne tipo ICOM CT-17 o similari (a meno che non si intenda gestire il ricetrasmittitore tramite computer ed apposito software).

Nel caso non venga collegata nessuna interfaccia tipo ICOM CT-17 sul collegamento dati CI-V, il diodo al germanio raffigurato nello schema può essere tranquillamente omissso ed il "filo rosso" in figura può essere tirato direttamente dal centrale del mini-jack da 3,5 mm al pin #10 del connettore CAT dell'EXPERT.

Il mini-jack da 3,5 mm per la connessione CI-V può essere sia di tipo monofonico che stereofonico: in questo secondo caso bisogna tenere presente che il "lato caldo" dell'interfaccia CI-V (filo rosso in figura) deve essere collegato alla punta (TIP) del mini-jack che, convenzionalmente, corrisponde al canale sinistro della connessione stereofonica.